

SCHEDA TECNICA
DATA SHEET

Quattordici

COLLECTION

ESPLOSO STRUTTURA | STRUCTURE EXPLODED VIEW

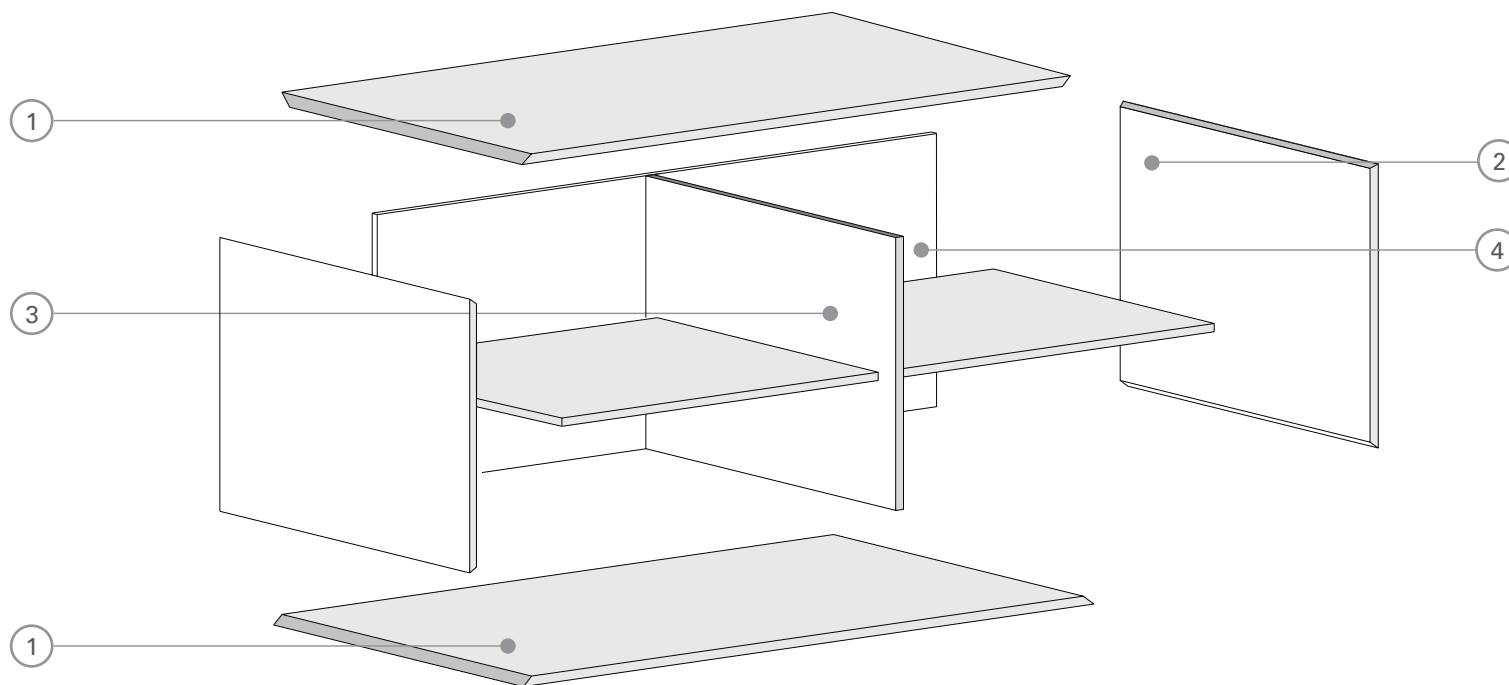

FONDO E CAPPELLO SP.14 mm | BOTTOM AND TOP SHELVES TH.14 mm

I contenitori presenti nella Collezione Quattordici hanno fondo e cappello sp.14mm caratterizzati dal montaggio 45° realizzato attraverso la tecnica del folding. Tali elementi presentano pannelli di particelle di legno di classe E1/ CARB2 a basso contenuto di formaldeide.

The cabinets featured in the Quattordici Collection have 14mm thick bottom and top characterized by 45° assembly achieved through the folding technique. These elements feature wood particleboard panels of class E1/CARB2 with low formaldehyde content.

FIANCHI SP.14 mm | SIDE PANELS TH.14 mm

I contenitori presenti nella Collezione Quattordici hanno fianchi in sp. 14mm caratterizzati dal montaggio 45° realizzato attraverso la tecnica del folding. Tali elementi presentano pannelli di particelle di legno di classe E1/ CARB2 a basso contenuto di formaldeide.

The cabinets featured in the Quattordici Collection have 14mm thick sides characterized by 45° assembly achieved through the folding technique. These elements feature panels of class E1/CARB2 particleboard with low formaldehyde content.

TRAMEZZO INTERNO - RIPIANI INTERNI SP.14 mm | INTERNAL PARTITION - INTERNAL SHELVES TH.14 mm

I contenitori presenti nella Collezione Quattordici possono presentare tramezzi verticali e ripiani orizzontali. Quando presenti risultano di sp. 14 mm. Tali elementi sono caratterizzati da pannelli di particelle di legno di classe E1/ CARB2 a basso contenuto di formaldeide.

The storage units featured in the Fourteen Collection can have vertical partitions and horizontal shelves. When present they turn out to be 14 mm thick. These elements feature class E1/CARB2 particleboard panels with low formaldehyde content.

SCHIENA SP.14 mm | BACK PANELS TH.14 mm

I contenitori presenti nella Collezione Quattordici hanno schiene sp.14 mm allineate alla finitura della cassa. Le schiene sono caratterizzate da pannelli di particelle di legno di classe E1/ CARB2 a basso contenuto di formaldeide.

Storage units featured in the Fourteen Collection have 14 mm thick backs aligned with the case finish. The backs feature class E1/CARB2 particleboard panels with low formaldehyde content.

ILLUMINAZIONE | LIGHTING

I Box della collezione Quattordici sono compatibili con il sistema di retro illuminazione perimetrale "Retroglow". Pertanto possono essere dotati di illuminazione in grado di illuminare in maniera diffusa l'intero perimetro o, alcuni lati dei moduli. Per visualizzare il sistema "Retroglow" vedere pagina 342.

Quattordici collection boxes are compatible with the "Retroglow" perimeter backlighting system. Therefore, they can be equipped with lighting capable of diffusely illuminate the entire perimeter or, some sides of the modules. To view the "Retroglow" system, see page 342.

INFORMAZIONI TECNICHE | TECHNICAL INFORMATION

BOX A TERRA / IN APPOGGIO

Standard box

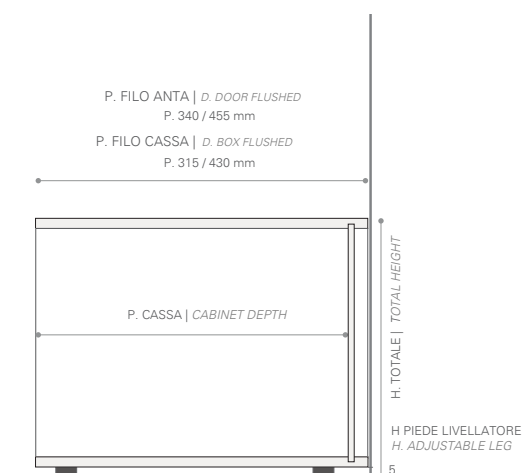

1

Piedini regolabili sempre compresi nel prezzo. Piedini H. 5 mm regolabili da 5 a 15 mm.

Adjustable feet always included in the price. Feet H. 5 mm adjustable from 5 to 15 mm.

2

L'opzione "per Madia" o "in appoggio" permette l'utilizzo del contenitore in appoggio libero. In tale circostanza i piedini regolabili vengono sostituiti con piedini in gomma antiscivolo.

The "Sideboard Option" allows the use of the box without any support. In this case, the adjustable feet are replaced with anti-slip rubber feet.

BOX SOSPESO

Wall mounted box

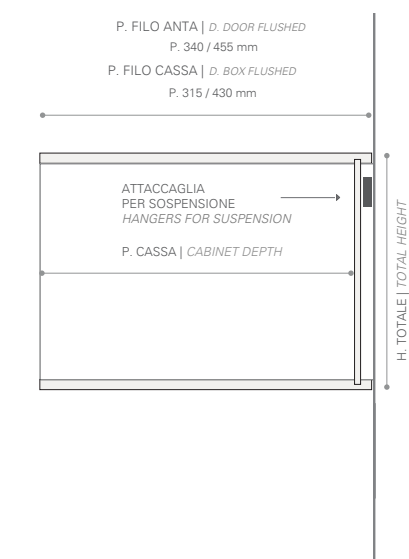

1

L'opzione "Box Sospeso" permette l'utilizzo del contenitore come elemento sospeso a muro. In tale circostanza i piedini regolabili non saranno presenti.

The "Suspended Box" option allows the container to be used as a wall-hung element. In this circumstance the adjustable feet will not be present.

2

Attaccaglie per sospensione sempre comprese nel prezzo in caso di opzione contenitore sospeso.

Suspension attachments always included in price in case of suspended container option.

3

Le attaccaglie per sospensione variano a seconda delle caratteristiche dimensionali del contenitore sospeso.

Suspension attachments vary according to the dimensional characteristics of the suspended container.

BOX COLLEZIONE QUATTORDICI STANDARD

Standard Box Quattordici Collection

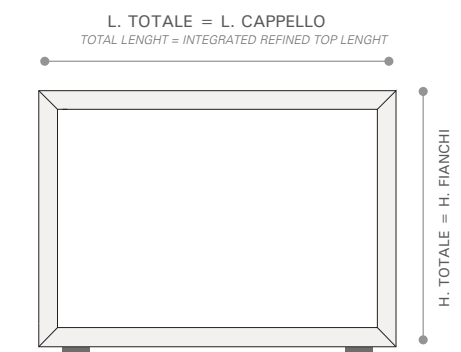

1

Contenitori Collezione Quattordici risultano sempre rifiniti superiormente grazie alla tecnica del folding, che permette di realizzare un box senza giuntura a vista.

Quattordici Collection boxes always result finished top thanks to the folding technique, which allows a box to be made without an exposed seam.

2

Nei contenitori Collezione Quattordici le dimensioni di fianchi e cappello (H ed L) risultano congruenti con le dimensioni nominali dei box.

In the Quattordici Collection, the dimensions of the sides and cap (H and L) are congruent with the nominal dimensions of the boxes.

3

I contenitori Collezione Quattordici vengono usati sia nella progettazione di composizioni libere, caratterizzate da elementi singoli, sia per composizioni dal taglio minimale e dal design pulito.

Quattordici Collection storage units are used both in the design of free-standing compositions, characterized by individual elements, and for compositions with a minimalist cut and clean design.

MODULARITÀ | MODULARITY

ALTEZZE | HEIGHTS

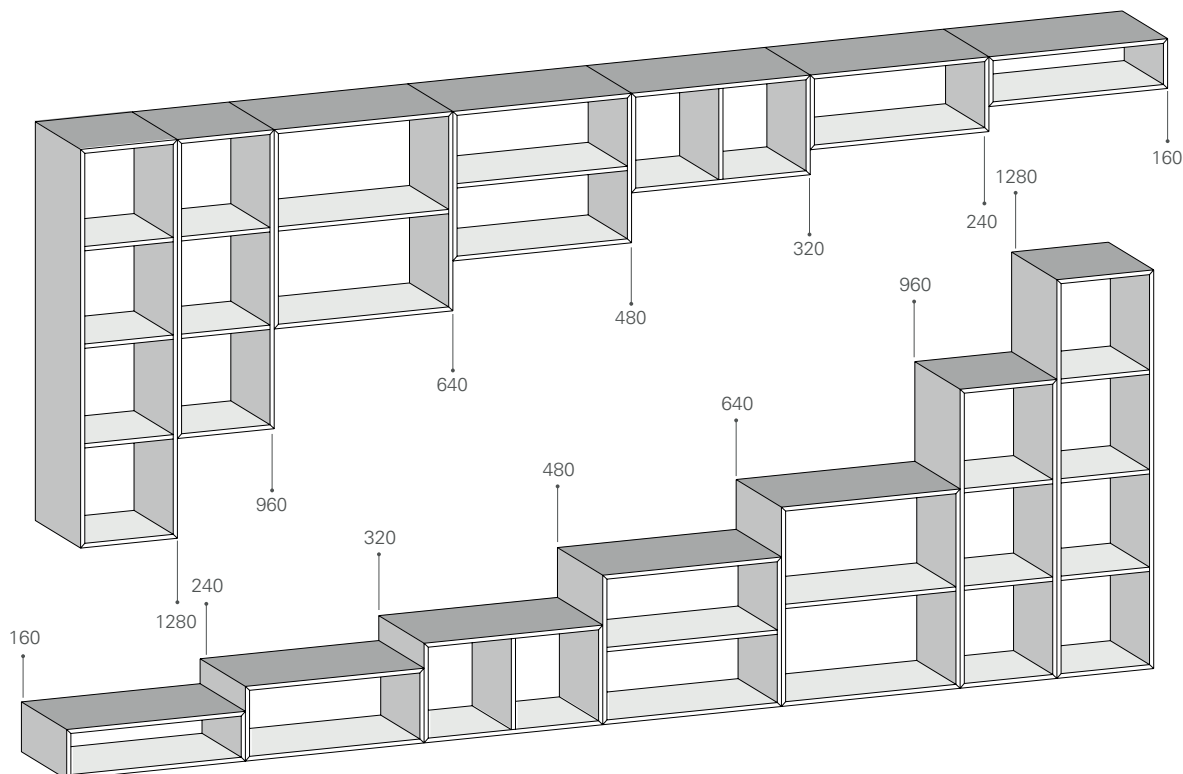

L'altezza dei contenitori è calcolata non considerando i piedini regolabili H 5 mm. I piedini regolabili H 20 mm sono disponibili su richiesta.
 The height of the containers is calculated not considering the adjustable feet H 5 mm. Adjustable feet H 20 mm are available upon request.

LARGHEZZE E PROFONDITÀ | WIDTHS AND DEPTHS

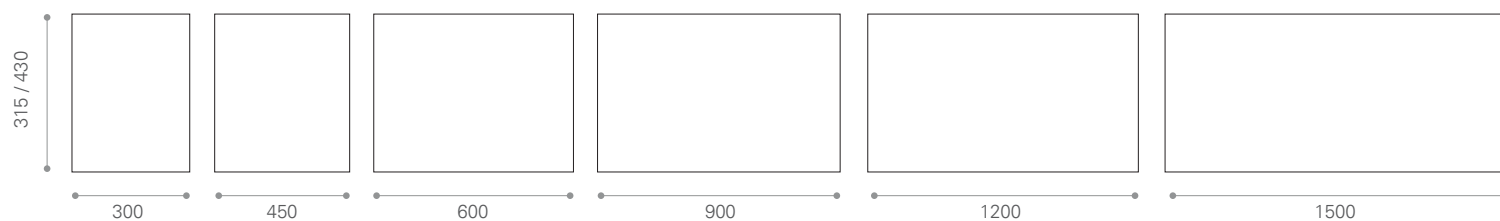

ALLINEAMENTI | ALIGNMENTS

I Box della Collezione Quattordici presentano quattro profondità diverse che permettono l'allineamento con la cassa o con le ante nel caso di composizioni miste con Box Collezione Ventidue e/o Quarantacinque.

Boxes from Quattordici Collection feature four different depths that allow alignment with the case or doors in the case of mixed compositions with Box Ventidue Collection and/or Quarantacinque Collection.

FUORI MISURA | CUSTOMIZE ELEMENTS

Fuori misura realizzabili in larghezza, altezza e profondità. L'ufficio Tecnico, nella figura del tecnico preposto, si riserva la possibilità di accettare o negare richieste di elementi fuori misura in relazione alla fattibilità tecnica degli stessi.

It's possible to realize customizations in width, height and depth. The Technical Depth, in the person of the technician in charge, reserves the possibility to accept or deny customization requests in relation to the technical feasibility of the elements.

NOTE GENERALI | GENERAL NOTES

PERSONALIZZAZIONI | CUSTOMIZATIONS

É possibile la realizzazione di elementi fuori misura in larghezza, altezza e profondità. L'ufficio tecnico, nella figura del tecnico preposto, si riserva la possibilità di accettare o negare richieste di elementi fuori misura in relazione alla fattibilità tecnica degli stessi. I contenitori della collezione Quattordici, al contrario dei contenitori appartenenti alle altre collezioni, sono sempre gestiti in unica finitura.

It is possible to make oversized elements in width, height and depth. The technical department, in the figure of the technician in charge, reserves the right to accept or deny requests for oversized elements in relation to their technical feasibility. Containers in the Quattordici collection, as opposed to containers belonging to other collections, are always handled in a single finish.

NOTE DI SICUREZZA PER MONTAGGIO | SAFETY NOTES FOR INSTALLATION

I contenitori, siano essi a terra, in appoggio o sospesi, vengono sempre forniti pre-assemblati. I contenitori, quando sospesi, devono essere fissati con cura alla parete in muratura e non devono essere oggetto di carichi eccessivi. Assicurarsi preventivamente che la parete sia strutturalmente idonea a sostenere il peso degli elementi sospesi nelle condizioni di utilizzo del cliente.

Containers, whether floor standing, free standing or suspended, are always supplied pre-assembled. Containers, when suspended, should be carefully secured to the masonry wall and should not be subjected to excessive loads. Ensure in advance that the wall is structurally suitable to support the weight of the suspended elements under the customer's conditions of use.

TASSELLI | ANCHORS

I tasselli di fissaggio non sono forniti unitamente al prodotto KICO. La scelta dei tasselli è quindi totalmente demandata all'acquirente, che avrà la responsabilità di valutare l'idoneità della parete e la relativa resistenza della stessa, in funzione ai materiali utilizzati. La portata, da considerare come carico distribuito in modo uniforme sulla superficie, e di conseguenza la stabilità degli elementi fissati a muro è garantita dalla corretta valutazione dei punti sopra descritti e dal rispetto delle indicazioni di montaggio fornite con il prodotto.

The fixing inserts are not supplied with KICO's product. The purchaser will choose the fixing inserts in relation to the suitability and the strenght of the wall, also on the basis of the materials that are used. The capacity, considered as a load uniformly distributed on the surface, and in consequence the stability of the wall fixed elements are guaranteed by the proper valuation of the previous described points and by the observance of the installation directions supplied with the product.

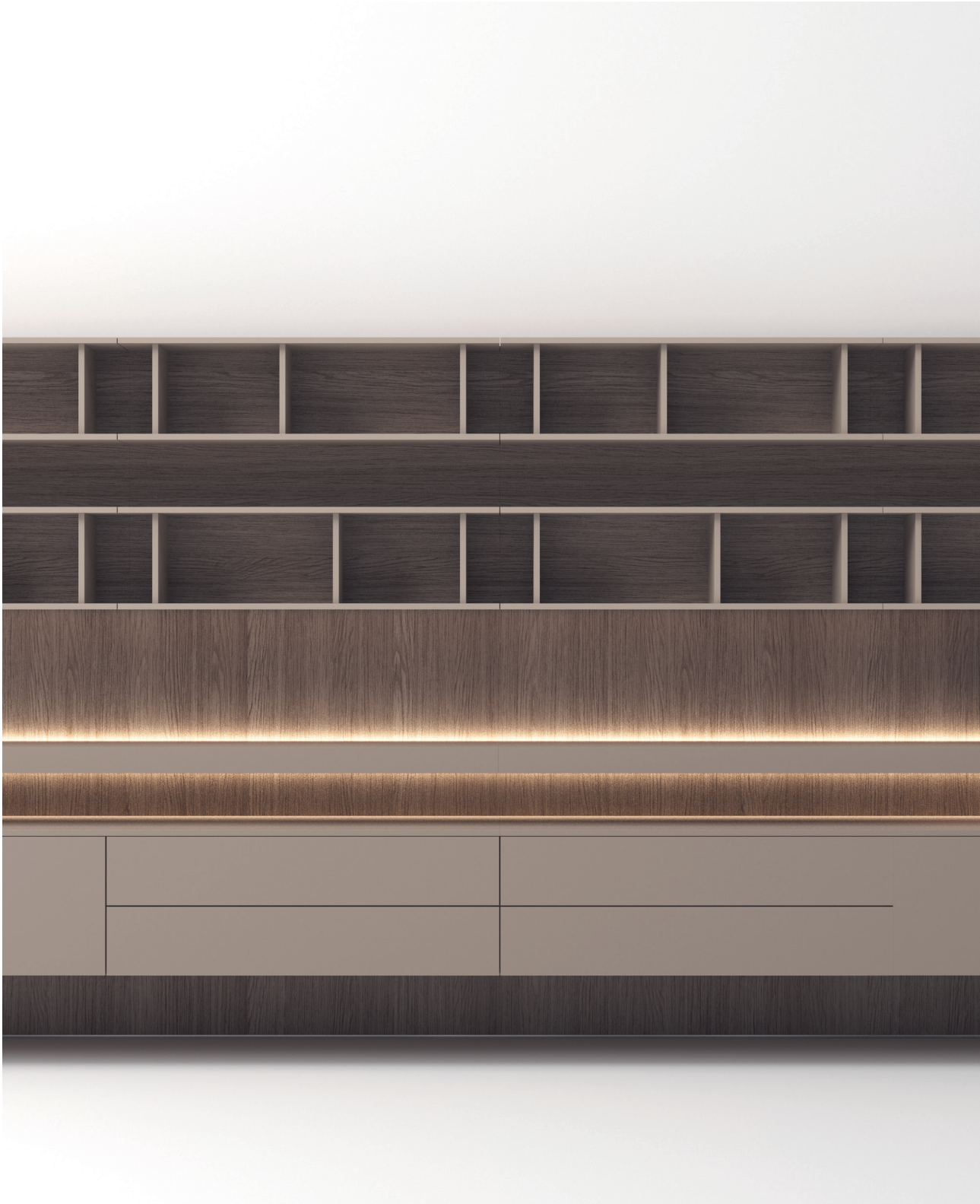

KICO SRL

Via dell'industria 64032
Casoli di Atri - Teramo - ITALY

TEL +39 085.94 63 052
TEL +39 085.94 63 405
EMAIL info@kico.it

www.kico.it

Follow us on Instagram, Facebook,
Linkedin and Pinterest